

DANUBIA

RFS-700 Laser Range & Speed Finder

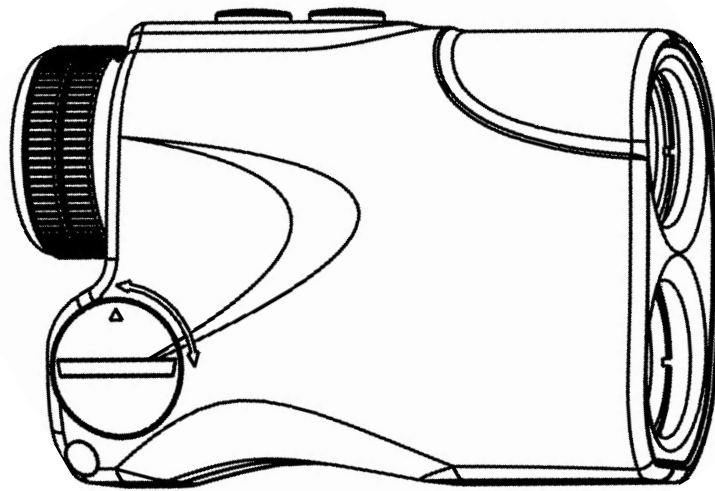

D	Gebrauchsanweisung	2-3
GB	Instruction Manual.....	4-5
F	Notice d'utilisation.....	3-7
I	Istruzioni per l'uso.....	8-9
ESP	Manual de instrucciones.....	10-11

Einleitung

D

Der RFS-700 Laser Range & Speed Finder ist ein tragbares opto-elektronisches Gerät, das verschiedene Funktionen vereint: Entfernungsmessung, Geschwindigkeitsmessung und Monokular. Die Funktionen im Detail:

- Entfernungsmessung eines statischen Objekts innerhalb einer bestimmten Reichweite. Das Objekt kann gleichzeitig klar gesehen werden. Das Messgerät arbeitet mit hoher Genauigkeit und einer kurzen Meßzeit. Es verbraucht nur wenig Strom und ist mit einer automatischen Abschalt-Funktion zum Energiesparen ausgestattet.
- Geschwindigkeitsmessung von sich schnell bewegenden Objekten. Das Objekt kann gleichzeitig mit dem Monokular betrachtet werden.

Die Übertragungsstärke des Lasers ist sehr schwach und kann das menschliche Auge nicht verletzen. Die Auswahl der Objekte ist daher nicht eingeschränkt. Das RFS-700 ist ein kompaktes und leichtes Instrument und sehr einfach zu bedienen. Es eignet sich hervorragend zum Reisen, für Besichtigungen, zum Golfen, zur Jagd, zum Camping und für jede Art von Messung bei Outdoor-Aktivitäten und Projekten. Das Gerät leistet gute Dienste in vielen Situationen im Freien.

Nomenklatur

1. Okular
2. Batteriefach
3. Start Knopf 
4. Mode Knopf (MODE)
5. Sender+ Monokular Objektiv
6. Empfänger Linse

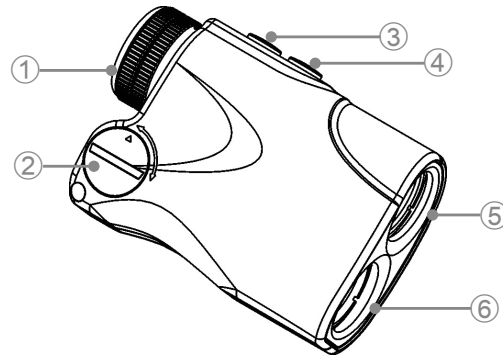

Technische Daten

1. Entfernungsmessung





Meßbereich: 15 – 700 m, Genauigkeit +/- 1 m
Meßdauer: 3s

2. Geschwindigkeitsmessung

Meßbereich: 0 – 300 km/h, Genauigkeit +/- 5km/h
Meßdauer: 3s

3. Monokular 6x24mm, vergütete Optiken
4. Sehfeld auf 1000m: 123m
5. Durchmesser Austrittspupille: 3,8mm
6. Laser Typ: 905nm
7. Arbeitstemperatur: -20 bis +50C
8. Stromquelle: 1x CR2/3V Akku
9. Anzeige für Batterieverbrauch 
10. Gewicht: 185g
11. Abmessungen: 104x72x41mm
12. Mitgeliefertes Zubehör: CR2/3V Batterie, Nylontasche, Reinigungstuch

Beschreibung der LCD Anzeige

1. **Ready:** Range & Speed Finder ist bereit
2. **Range:** Range Finder Modus /Entfernungsmodus ist eingeschaltet
3. **Speed:** Speed Finder Modus /Geschwindigkeitsmodus ist eingeschaltet
4.  Laser-Übertragungsanzeige
5.  Absehen- soll auf die Mitte des Meßobjekts gerichtet werden
6.  Distanzangabe mit 4 Ziffern. Wenn die Messung nicht erfolgreich war, werden 4 Striche „----“ angezeigt
7. **KMY/hs:** Einheiten für die gemessene Entfernung und Geschwindigkeit. Anzeige von „M“ oder „Y“ im RANGE Modus und „KM/h“ oder „M/s“ im SPEED Modus
8. **Quality >>>>>** Anzeige der Meßqualität bei Entfernungsmessung
9.  Batteriestandsanzeige

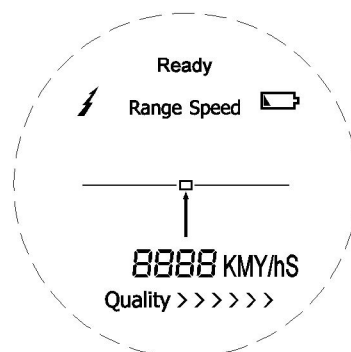

Betrieb

1. Einstellen des Monokulars

Drehen Sie am Okularring bis Sie das Objekt klar sehen.

2. Start

Das RFS-700 hat 2 Funktionsknöpfe: START und MODE. Drücken Sie den START Knopf für ungefähr 1 s zum Einschalten des Geräts. Sie haben nun folgende LCD Anzeige (A).

3. Bedienung des Laser Range Finders / Entfernungsmessers

Der RFS-700 bietet 2 Modi: RANGE Modus (Standard) und SPEED Modus. Drücken Sie kurz den MODE Knopf, um die gewünschte Meßart auszuwählen. Wenn Sie den RANGE Modus gewählt haben wird „Range“ im oberen Bereich der LC Displays angezeigt. Drücken Sie den START Knopf kurz. Sie sehen nun im unteren Bereich der LCD Anzeige die Maßeinheit. Drücken Sie den START Knopf dauerhaft um die Entfernungsmessung durchzuführen. Die gemessenen Daten sehen Sie im unteren Bereich der LCD Anzeige. Lassen Sie den START Knopf los, wenn Sie die Messung beenden wollen. Die Laseranzeige blinkt, wenn der Laser überträgt.

Bei der Entfernungsmessung  kann es passieren, dass die Reflektion des Objekts zu gering ist.

Im Display sehen Sie dann „- - -“ anstatt des Meßergebnisses. Bei erfolgreicher Messung sehen Sie unterhalb vom Meßergebnis die Anzeige: **QUALITY >>>>** Je mehr Pfeile, desto besser war die Reflektion beim Messen. Das Gerät unterscheidet in sechs Qualitätsstufen. Nach einer Messung sehen sie z.B. folgende Angaben im LC Display (B) und (C).

4. Bedienung des Laser Speed Finders/Geschwindigkeitsmessers

Wenn Sie den SPEED Modus gewählt haben, erscheint „Speed“ im Display. Drücken Sie den START Knopf kurz. Während der Messung müssen Sie das Gerät immer auf Ihr Objekt richten. Die Geschwindigkeitsmessung muss innerhalb von 20s ein Ergebnis haben. Wenn dies nicht der Fall ist, drücken Sie den START Knopf erneut. Während der Geschwindigkeitsmessung blinkt die Laser-Übertragungsanzeige  und im unteren Bereich der Anzeige der Pfeil >, die Geschwindigkeit wird angezeigt. Sie müssen das Gerät auf das sich bewegende Objekt ausrichten und die Messung immer in Richtung des Objekts durchführen. Andernfalls kann es zu abweichenden Ergebnissen kommen. LCD Anzeige nach erfolgter Geschwindigkeitsmessung (D) und (E).

Änderung der Maßeinheiten

Entfernungen werden in Metern als „M“ oder in Yard als „Y“ angezeigt. Drücken Sie im RANGE Modus den MODE Knopf zum Ändern von Maßeinheit von „M“ zu „Y“ oder umgekehrt. Geschwindigkeiten werden in km/Stunde angezeigt als „KM/h“ oder in Metern pro Sekunde angezeigt als „M/S“. Drücken Sie im SPEED Modus den MODE Knopf zum Ändern der Geschwindigkeitseinheit von „KM/h“ zu „M/S“ oder umgekehrt. Bei einer Anzeige von „M/S“ werden die ersten 2 Ziffern für die Vorkommastellen genutzt, dann folgt „.“ sowie eine Nachkommastelle. Das Ergebnis 12,8m/s wird z.B. wie folgt dargestellt: „12.8M/S“.

Bitte beachten Sie:

• Laser Messungen

Die Qualität der Entfernungsmessung hängt stark ab von der Beschaffenheit des Objekts, der Übertragung der Reflektion von nicht glatten Oberflächen und von den Wetter- & Sichtverhältnissen. Bei glatten, hellen und großen Oberflächen, auf die der Laserstrahl im rechten Winkel auftrifft, können generell größere Distanzen gemessen werden.

• Automatische Abschaltung

Wenn Sie das RFS-700 für länger als 20s nicht benutzen, schaltet es sich ab, um die Batterieenergie zu sparen.

Pflege und Wartung

Niedrige Batteriestandsanzeige

- Wenn das Symbol  erscheint, ist die Batterie nicht mehr ausreichend. Dadurch können Meßungenauigkeiten entstehen. Tauschen Sie daher die Batterie gegen eine neue aus. Wenn Sie das RFS-700 eine Zeit lang nicht benutzen, empfehlen wir, die Batterie zu entfernen.
- Berühren Sie die Oberfläche der Linsen nach Möglichkeit nicht, um die Vergütung nicht zu beschädigen. Sollte eine Linse äußerlich verschmutzt sein, verwenden Sie zur Reinigung das mitgelieferte Reinigungstuch oder ein anderes weiches, trockenes Tuch.
- Vermeiden Sie Druck und Stöße auf das Gerät. Halten Sie es außer Reichweite von Feuer und schützen Sie es vor Korrosion.
- Bewahren Sie den RFS-700 Entfernungsmessers an einem kühlen, trockenen und gut durchlüfteten Platz auf. Vermeiden Sie Staub, direkte Sonneneinstrahlung und extreme Temperaturschwankungen.

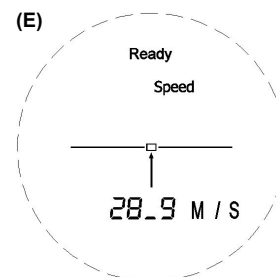
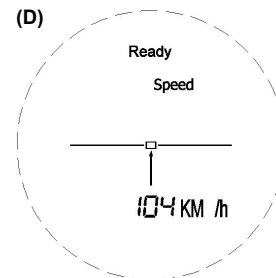
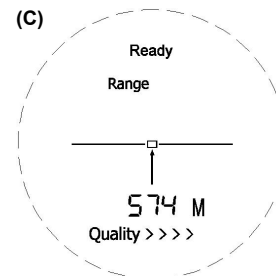
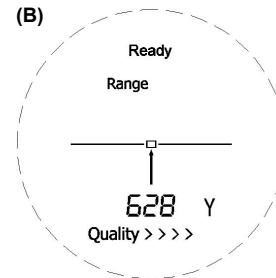
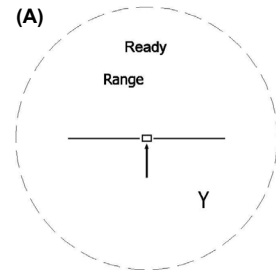

D

DÖRR GmbH

Postfach 1280 • 89202 Neu-Ulm/Germany
Fon +49 731 97037-0 • Fax +49 731 97037-37
info@doerrfoto.de • www.doerrfoto.de



Introduction

GB

The RFS-700 Laser Range and Speed Finder is a portable optoelectronic device. It combines a laser range finder, a speed finder and a monocular offering the following functions:

- Measurement of a distance of a stationary object within a certain range and simultaneous observation of the object with great clearness. The meter works with high accuracy and short metering time. It consumes little power only and boasts of an automatic power off energy saving function.
- Measurement of the speed of fast moving object, and simultaneous observation of the object with great clearness.

The transmission power of this device is very small and no harm to users' eyes, any object can be measured at random. The RFS-700 is a compact and lightweight instrument of high accuracy. Its operation is simple. The laser range and speed finder monocular can be widely used for travelling, sightseeing, golf sports, hunting, camping as well as for any measurement of outdoor projects. It is a very good assistant to improve our outdoor life quality.

Nomenclature

1. Eyepiece
2. Battery Housing
3. Start Button 
4. Mode Button (MODE)
5. Laser Emitting + Monocular Lens
6. Laser Receiving Lens

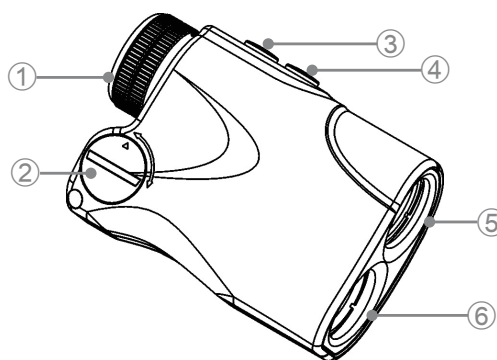

Specifications

1. Distance Metering

Metering Range: 15 – 700 m, accuracy +/- 1 m

Duration of Measurement: 3s





2. Speed Metering

Metering Range: 0 – 300 km/h, accuracy +/- 5km/h

Duration of Measurement: 3s

3. Monocular 6x24mm, coated optics
4. Field at 1000m: 123m
5. Exit pupil: 3,8mm
6. Laser Type: 905nm
7. Operating Temperature: -20 to +50C
8. Power Source: 1x CR2/3V battery
9. Low Battery Indicator 
10. Net Weight: 185g
11. Dimensions: 104x72x41mm
12. Supplied with: CR2/3V battery, Nylon case, cleaning tissue

LCD Indications

1. **Ready:** range finder or speed finder is ready
2. **Range:** range finder mode
3. **Speed:** speed finder mode
4.  Laser transmission indication
5.  Aiming indication, to be directed to center of the object
6.  Distance display will be in 4 digits. If measurement fails, four dashes "----" will appear.
7. **KMY/hs:** Distance and speed unit indications. It shows "M" or "Y" in RANGE mode and it shows "KM/h" or "M/s" in SPEED mode
8. **Quality >>>>>** Distance quality indication
9.  Low battery indicator

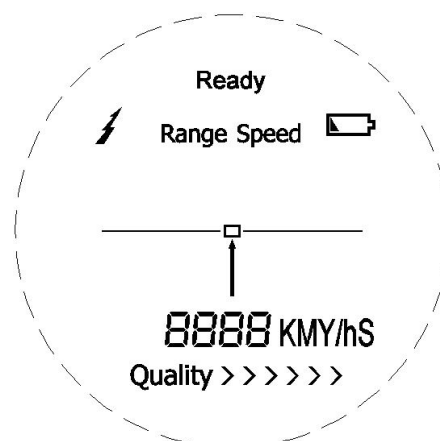

Operation

1. Adjustment of Monocular

Turn the eyepiece of the monocular until your object becomes clear.

2. Start

The RFS-700 has two buttons for its operation: START and MODE. Press START button for app. 1s to switch the Laser Range and Speed Finder on. The following is visible on the LCD (A)

3. Operation of Laser Range Finder

The RFS-700 has two modes: RANGE mode (default) and SPEED mode. Shortly press the MODE button to select a mode. When RANGE mode is chosen, "Range" will appear on the top of the LCD. Press the START button shortly. The metering unit is now visible in the lower part of the LCD.

Press the START button continuously, to start the distance measurement. The measured data will be displayed at the lower section of the LCD. Release the START button to stop measuring.

The laser indicator "↗" will blink when laser is transmitting. When metering a distance and the reflection of an object is too weak, the LCD will show "----". If the measurement is successful, QUALITY>>>> will appear at the lower section of the LCD. The more arrows > are visible, the stronger the reflection is. There are six grades set for the quality of reflection. While metering a distance, the LCD shows e.g. as follows (B) and (C).

4. Operation of Laser Speed Finder

When SPEED mode is selected, "Speed" will appear on the top of the LCD. Press the START button shortly to start metering of speed. While metering the speed, you always have to aim the moving object. It must achieve measurement of speed in within 20s. Otherwise the START button must be pressed once again.

While the speed of the object being measured, the laser indicator "↗" will blink, the arrow > keeps blinking at the lower LCD section and the speed will be displayed.

Users have to aim the moving object to get the speed data and the direction of speed measurement needs to be in line with the direction of the moving object. Otherwise the measuring results will not be correct.

While metering the speed, the LCD shows as follows (D) and (E).

How to shift the Distance and Speed Units

Distances can be measured in meters indicated with "M" or Yards indicated with "Y". In RANGE mode press the MODE button for a longer while to shift "M" to "Y" or vice versa.

Speed can be measured in km per hour indicated with "KM/h" or in meter per second indicated with "M/S". In SPEED Mode press the MODE button for a longer while to shift "KM/h" to "M/S". When the speed unit is "M/S", the first two digits are single and tens digits, the third is radix point displayed as ".", the fourth digit is decimal, if the data is 12.8m/s. it is displayed as "12.8M/S".

Notes:

• Laser Metering

The measuring distance of this laser range and speed finder is related to the nature of your object, the transmission of beams with the angle of the object's surface and the weather visibility. In general, if the surface of the object is smooth, bright and large, the beams are upright to the surface of the object and the weather is clear, longer distances can be measured.

• Automatic Power Off

If the RFS-700 is not in use for 20s or more, it will automatically shut off to save the battery's power.

Care and Maintenance

Low Battery Indicator

- When "⬇" appears, the battery power is insufficient which can cause measuring errors. The battery must be replaced by a fresh one. If the RFS-700 is not used for a longer while, we recommend removing the battery.
- Do not touch the surface of the lens so as to prevent the coating from damages. If the external lens is stained, please clean it with the supplied cleaning tissue or another soft and dry tissue.
- Collision or high pressure should be avoided when carrying or using the RFS-700. Keep it away from fire and prevent corrosion.
- Store the RFS-700 Range and Speed Finder at a dry, cool and airy place. Avoid dust, direct sunshine and extreme change of temperature.

GB

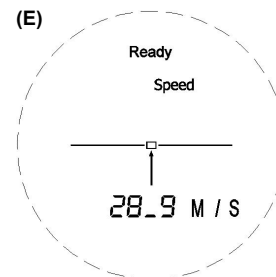
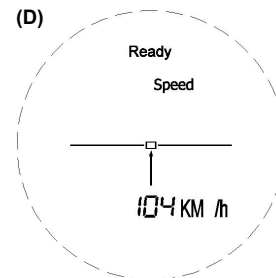
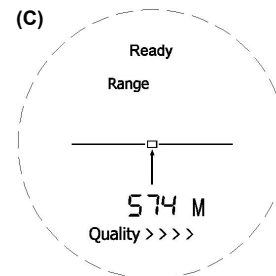
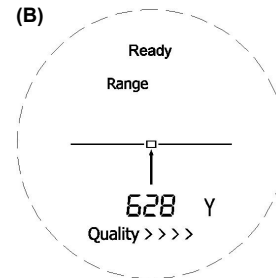
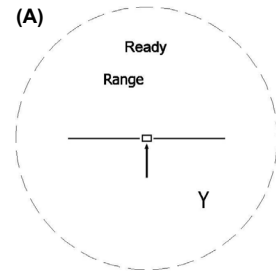

DÖRR GmbH

P.O. Box 1280 • 89202 Neu-Ulm/Germany
Phone +49 731 97037-0 • Fax +49 731 97037-37
export@doerrfoto.de • www.doerrfoto.de



Notice d'utilisation

Télémètre au laser Danubia RFS-700 avec fonction mesure de vitesse

DÖRR

Introduction

F

Le télémètre au laser RFS-700 est un appareil opto-électronique qui combine plusieurs fonctions: mesure de distances, mesure de vitesse et monocular. Les fonctions en détail :

- Mesure de distance d'un objet stationnaire à l'intérieure d'une certaine portée.
- L'objet peut être observé en même temps de façon claire. L'appareil fonctionne avec haute précision et un temps de mesure court. L'appareil consomme très peu d'énergie et est équipé avec un système automatique de coupure avec le but d'économiser énergie.
- Mesure de vitesse d'objets qui se déplacent à haute vitesse. L'objet peut être observé à la fois avec le monocular.

La puissance de transmission des rayons laser étant très faible, il n'y a pas de danger de blessure des yeux. Le choix des objets n'est pas limité. Le télémètre RFS-700 est un instrument compact, léger et d'utilisation facile.

Il convient idéalement aux voyageurs, aux visites touristiques, au golf, à la chasse, au camping, aux activités outdoor et également applicable dans des projets techniques. L'appareil est idéal pour de nombreux domaines d'intervention en plein air.

Nomenclature

1. Oculaire
2. Compartiment de pile
3. Bouton mis en service 
4. Bouton mode (MODE)
5. Lentille émission rayons laser et du monocular
6. Lentille pour la réception des rayons laser

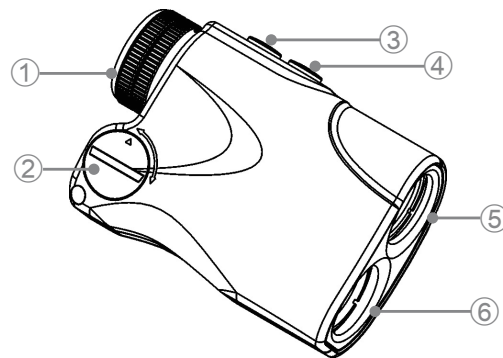

Données techniques

1. Mesure de distance

Etendue de mesure: 15 – 700 m, Précision +/- 1 m

Durée de mesure: 3s





2. Mesure de vitesse

Etendue de mesure: 0 – 300 km/h, Précision +/- 5km/h

Durée de mesure: 3s

3. Monocular 6x24mm, optique avec traitement spécial
4. Champ de vision à 1000m: 123m
5. Diamètre pupille sortie: 3,8mm
6. Type Laser: 905nm
7. Température de fonctionnement: -20 jusqu'à +50C
8. Alimentation: 1x CR2/3V pile
9. Affichage charge pile 
10. Poids: 185g
11. Dimensions: 104x72x41mm
12. Accessoires inclus: CR2/3V Pile, Etui nylon, Chiffon de nettoyage

Affichages sur l'écran LCD

1. **Ready:** Télémètre et système de mesure de vitesse est disponible
2. **Range:** Mode télémètre/ Mode mesure de distances est allumé
3. **Speed:** Speed Finder Modus /Mode mesure de vitesse est allumé
4.  Affichage transmission rayons laser
5.  Repère de cible- doit être directionné vers le centre de l'objet de mesure.
6.  Affichage de distance avec 4 chiffres. Lorsque la mesure a été défailante, 4 traits "----" seront affichés.
7. **KMY/hs:** Unités pour la distance et vitesse mesurée. Affichage en "M" ou "Y" en mode RANGE (distance) et "KM/h" ou "M/s" en mode SPEED (vitesse) .
8. **Quality >>>>** Affichage de la qualité de mesure lors d'une mesure de distance.
9.  Affichage charge pile

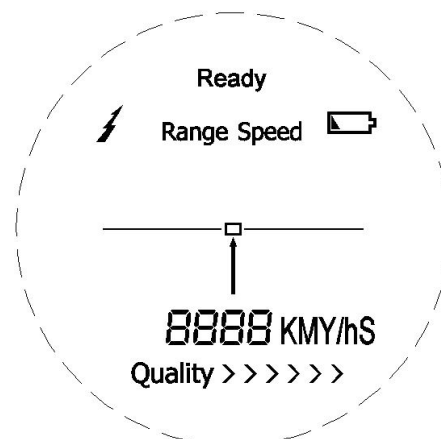

Notice d'utilisation

Télémètre au laser Danubia RFS-700 avec fonction mesure de vitesse

DÖRR

Utilisation

1. Réglage du monoculaire

Faites tourner l'oculaire jusqu'à ce que vous voyiez l'objet nettement.

2. Mis en service

L'appareil RFS-700 a deux boutons fonctionnels: START (Mis en service) et MODE (mode). Enfoncer le bouton START pendant environ 1s afin de mettre l'appareil en service. Vous verrez l'affichage suivante (fig.A).

3. Utilisation du Laser Range Finders /Télémètre

L'appareil RFS-700 met à disposition 2 modes: RANGE (Télémètre-Mode standard) et SPEED (Mode mesure vitesse). Appuyez brièvement sur le bouton MODE, afin de sélectionner le mode de mesure. Dans le cas où vous avez choisi le mode RANGE, le mot "Range" sera affiché sur la partie supérieure de l'écran LCD d'affichage. Appuyez brièvement sur le bouton START. Vous voyez dès maintenant l'unité de mesure sur la partie inférieure de l'écran LCD.

Appuyez en permanence sur le bouton START afin de commencer la mesure de distance. Vous pouvez voir les résultats de mesure sur la partie inférieure de l'écran LCD. Relâchez le bouton START, dans le cas où vous souhaitez terminer la mesure.

L'affichage du rayon laser "↗" clignote dans le cas où le rayon laser est transmis. Lors de la mesure de distance il peut arriver que la réflexion de l'objet est trop faible. Sur l'écran d'affichage vous verriez "----" au lieu du résultat de mesure. Lors d'une mesure avec succès vous pouvez voir au dessous du résultat de mesure l'affichage; QUALITY >>>> Une quantité plus importante de flèches correspond à une plus forte réflexion. L'appareil fait la distinction entre six qualités de réflexion. Après une mesure vous voyez la suivante information sur l'écran d'affichage (fig.B+C).

4. Utilisation du Laser Speed Finders/ avec fonction mesure de vitesse

Lorsque vous avez sélectionné le mode SPEED, l'information "Speed" apparait sur l'écran. Appuyez brièvement sur le bouton START. Pendant la mesure vous devez toujours viser l'objet. La mesure de vitesse doit avoir un résultat en 20s. S'il n'est pas le cas appuyer sur le bouton START encore une fois. Pendant la mesure de vitesse, l'affichage de transmission du laser "↗" et la flèche sur la partie inférieure de l'écran clignotent, la vitesse sera affichée.

Vous devez viser l'objet mouvant et faire la mesure dans la direction de déplacement de l'objet. Autrement les valeurs mesurées ne seront pas correctes. Après la mesure de vitesse, les valeurs seront affichés sur l'écran LCD (fig.D+E).

Modification des unités de mesure

Distances seront affichées en Mètres par un "M" ou en Yard par un "Y". Appuyez en mode RANGE le bouton MODE afin de modifier les unités de mesure de "M" en "Y" ou vice-versa. Vitesses seront affichées en km/h par "KM/h" ou en mètres/sec par "M/S". Appuyez en mode SPEED le bouton MODE afin de modifier l'unité de vitesse de "KM/h" en "M/S" ou vice-versa. Lors d'un affichage en "M/S" les premiers deux chiffres sont utilisés pour les valeurs avant la virgule, ensuite "." ainsi comme une valeur après la virgule. Le résultat 12,8m/s sera affiché comme "12.8M/S".

Attention:

• Mesures par des rayons Laser

La qualité de la mesure du télémètre dépend fortement de la surface de l'objet, de la transmission de la réflexion des surfaces non lisses et des conditions météorologiques et de visibilité. Dans le cas de grandes surfaces lisses, de couleur claire par rapport auxquelles le rayon laser est perpendiculaire, des distances plus importantes peuvent être mesurées.

• Coupure automatique

La coupure sera activée après 20s de non-utilisation de l'appareil RFS-700 afin d'économiser l'énergie des piles.

Soins et entretien

Indicateur de charge faible des batteries

- Lorsque le symbole "☹" apparait, la charge de la pile n'est plus suffisante. Des mesures incorrectes peuvent en résulter. Nous recommandons le remplacement des piles. Lorsque vous n'utilisez pas l'appareil RFS-700 pendant un certain temps, nous vous recommandons de retirer la pile.
- Veillez à ce que vous ne touchiez pas la surface des lentilles afin de ne pas détériorer le traitement spécial.
- Dans le cas où une lentille extérieure a des traces de doigts de la poussière, utilisez le chiffon de nettoyage fourni ou un autre chiffon doux et sec.
- Veillez à ce que l'appareil ne soit pas soumis à une force extérieure et à des chocs. Évitez la proximité de feu et protégez l'appareil contre la corrosion.
- Gardez le télémètre RFS-700 avec fonction de mesure de vitesse dans un endroit frais, sec et bien ventilé. Évitez l'exposition à la poussière, aux rayons directs du soleil et à des variations extrêmes de température.

F

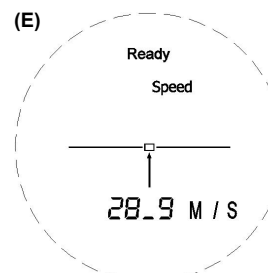
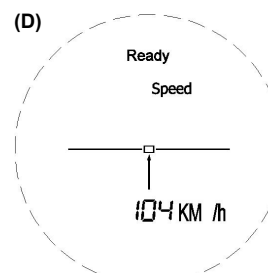
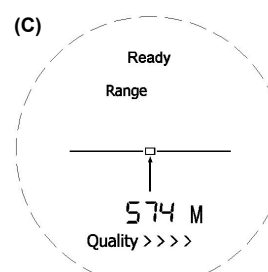
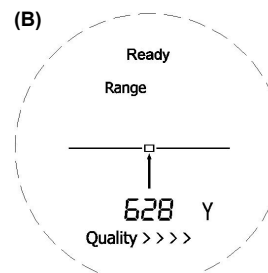
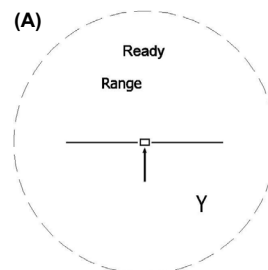

DÖRR GmbH

P.O. Box 1280 • 89202 Neu-Ulm/Germany
Phone +49 731 97037-0 • Fax +49 731 97037-37
export@doerrfoto.de • www.doerrfoto.de

Istruzioni per l'uso

Danubia RFS-700 LASER RANGE FINDER e SPEED FINDER

DÖRR

Introduzione

Il RFS-700 Laser Range finder e Speed finder è un apparecchio ottico portatile che combina la funzione di un monocolo alla misurazione laser e al rilevatore di velocità offrendo le seguenti funzioni:

- **RANGE FINDER:** Misura la distanza tra un oggetto stazionario entro un certo range e simultaneamente è possibile osservare nitidamente l'oggetto. Il misuratore funziona con elevata precisione e accuratezza in un breve lasso di tempo, consuma poca batteria ed è dotato di funzione di spegnimento automatico per il risparmio energetico.
- **SPEED FINDER:** Misura la velocità dell'oggetto in movimento e simultaneamente permette di osservarlo nitidamente.

La bassa potenza del laser lo rende sicuro per gli occhi, può essere misurato qualsiasi oggetto. Il RFS-700 è un apparecchio leggero, compatto di alta precisione. L'utilizzo è estremamente semplice. Questo prodotto così versatile può essere utilizzato durante i viaggi, per ammirare il paesaggio, durante una partita di golf, a caccia, in campeggio e per progetti e attività all'aperto. E' un valido assistente per migliorare la qualità della vita all'aria aperta.

Nomenclatura

1. Oculare
2. Compartimento batterie
3. Pulsante di alimentazione 
4. Pulsante modalità
5. Lente monocolare per la visualizzazione e la emissione del laser
6. Lente per la ricezione del laser

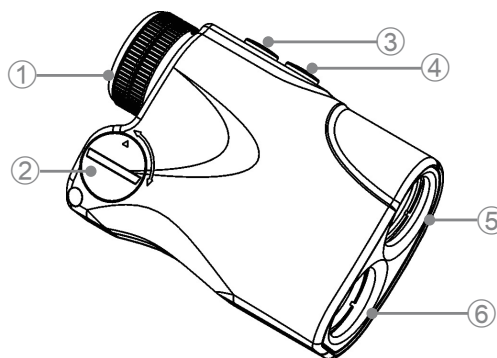

Specifiche tecnologiche

1. RANGE FINDER: Misurazione di distanza

Gamma di misurazione: 15-700m, accurato +/- 1m

Tempo di misurazione: 3s





2. SPEED FINDER: Misurazione di velocità

Gamma di misurazione: 0-300km/h accurato +/- 5km/h

Tempo di misurazione: 3s

3. Campo visivo a 1000m: 123m
4. Diametro di uscita: 3,8mm
5. Tipo di laser: 905nm
6. Temperatura consigliata: -20 a +50C
7. Alimentazione: 1x CR2/3V batteria
8. Spia livello batteria 
9. Peso netto: 185g
10. Dimensioni: 104x72x41mm
11. In dotazione: CR2/3V batteria, custodia in nylon, panno di pulizia

Indicazioni LCD

1. **Ready:** Range finder e Speed finder sono pronti
2. **Range:** Modalità Range finder
3. **Speed:** Modalità Speed finder
4.  Indica l'emissione del laser
5.  Indica di mirare al centro dell'oggetto
6.  La distanza sul display sarà visualizzata con 4 cifre. Se la misurazione non viene rilevata appaiono sul display quattro tratteggi "----"
7. **KMY/hs:** Indica la distanza e la velocità. In modalità Range appare "M" o "Y" ed in modalità Speed appare "KM/h" o "M/s"
8. **Quality >>>>>** Indica la corretta rilevazione qualitativa
9.  Indicatore di batteria bassa

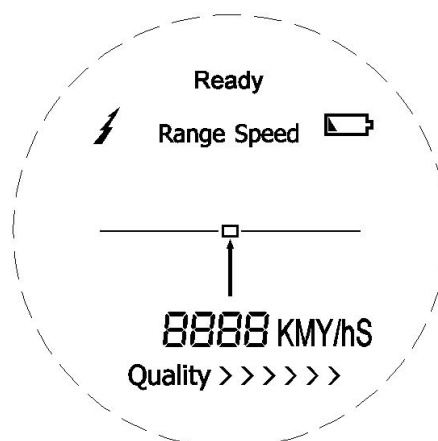

Istruzioni per l'uso

Danubia RFS-700 LASER RANGE FINDER e SPEED FINDER

DÖRR

Utilizzo

1. Regolazione del monoculare

Girate l'oculare del monoculare fino a che l'oggetto non diventa nitido.

2. Attivazione

RFS-700 è dotato di due pulsanti: START e MODE. Premete il pulsante START per circa 1s per Avviare il Laser Range e lo Speed Finder. Il seguente sarà visibile sul display LCD (fig.A).

3. Funzionamento del Laser Range Finder

RFS-700 ha due modalità: modalità RANGE (di default) e modalità SPEED. Premete brevemente il pulsante MODE per selezionare la modalità. Quando è in modalità RANGE, appare "Range" sulla parte superiore del display LCD. Premete il pulsante START. L'unità di misurazione è ora visibile sulla parte inferiore del display LCD. Tenete premuto il pulsante START per avviare la rilevazione della misurazione di distanza. L'informazione rilevata sarà visibile sulla parte inferiore del display LCD. Lasciate il pulsante START per interrompere la rilevazione.

L'indicatore laser "⚡" lampeggerà quando il laser sta trasmettendo. Quando sta effettuando una rilevazione di distanza ma il riflesso dell'oggetto è troppo debole sul display apparirà "----". Se la misurazione è effettuata in maniera corretta apparirà sulla parte inferiore del display LCD "QUALITY >>>>" più frecce appaiano sul display e più forte è il riflesso emesso. Vi sono sei gradi di qualità del riflesso. Mentre state effettuando una rilevazione di distanza sul display LCD appare il seguente (fig.B+C).

4. Funzionamento del Laser Speed Finder

Quando è selezionato la modalità SPEED, appare sulla parte superiore del display LCD "SPEED". Premete il pulsante START brevemente per avviare la rilevazione della velocità. Mentre effettuate la rilevazione della velocità dovete tenere sempre il soggetto sotto mira. La rilevazione della velocità deve essere effettuata entro 20s altrimenti va ri-premuto il pulsante di START.

Mentre viene rilevato la velocità dell'oggetto, l'indicatore laser "⚡" lampeggerà, la freccia lampeggerà nel angolo inferiore del display LCD e sarà visibile la velocità. L'apparecchio deve essere sempre puntato verso l'oggetto a cui stiamo rilevando la velocità altrimenti la misurazione non sarà accurata.

Mentre state effettuando una rilevazione di velocità sul display LCD appare il seguente (fig.D+E).

Come cambiare l'impostazione da M (metri) a Y (yard)

La distanza può essere misurata in Metri (M) o Yard (Y). Nella modalità RANGE premete il pulsante MODE affinché non appare "M" o viceversa "Y". La velocità può essere rilevata in Km-orari indicato sul display LCD con "KM/h" o in metri per secondi indicato sul display LCD con "M/S". Nella modalità SPEED premete il pulsante MODE affinché non appare "KM/h" o "M/S". Quando la misurazione è in formato "M/S", i primi due numeri sono singoli o in decine, il terzo numero è la radice che appare come ".", il quarto numero è decimale, quindi se la informazione rilevata è 12.8m/s sul display si vedrà così "12.8M/S".

Nota bene:

• Rilevazione di distanza Laser Range Finder

La prestazione del Range Finder e Speed Finder può variare a secondo dell'angolo con cui il laser colpisce il soggetto e inoltre incide anche la fermezza della mano. In generale se la superficie è liscia il livello di riflesso è buono e la dimensione del soggetto è grande ed il tempo è bello allora sarà possibile rilevare anche a una distanza superiore.

• Spegnimento automatico

Se il RFS-700 non viene utilizzato per più di 20secondi si spegnerà automaticamente per risparmiare il livello di carica della batteria.

Manutenzione

Batteria scarica

- Quando appare sul display LCD "🔋" significa che il livello della batteria è basso e può causare una errata rilevazione. Va sostituita la batteria con una nuova. E' consigliabile rimuovere la batteria se non utilizzate il RFS-700.
- Non toccate la superficie della lente così da evitare danni al trattamento
- Se la superficie della lente è sporca pulite la con il panno in dotazione o un altro panno morbido e asciutto.
- Evitate urti o sbalzi di pressione quando state trasportando RFS-700. Tenetelo lontano dal fuoco e agenti corrosivi.
- Riponete RFS-700 Range e Speed Finder in un ambiente asciutto, fresco ed arieggiato. Evitate la polvere, la luce del sole diretta e sbalzi di temperatura.

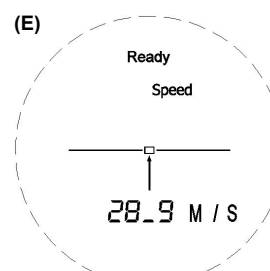
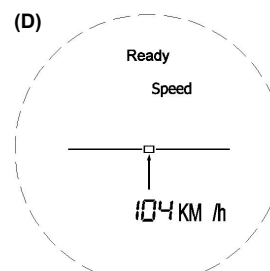
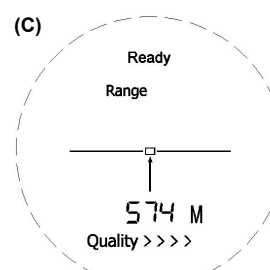
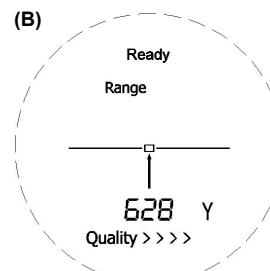
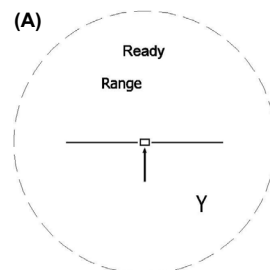

DÖRR GmbH
P.O. Box 1280 • 89202 Neu-Ulm/Germany
Phone +49 731 97037-0 • Fax +49 731 97037-37
export@doerrfoto.de • www.doerrfoto.de



Manual de instrucciones

Telémetro láser Danubia RFS-700 con función de medición de velocidad

DÖRR

Introducción

ESP

El telémetro láser RFS-700 es un aparato opto-electrónico que combina varias funciones: medición de distancias, medición de velocidad y monocular. Las funciones en detalle:

- Medición de distancia de un objeto estacionario en el interior de un alcance determinado.
- El objeto puede ser observado al mismo tiempo de manera clara. El aparato funciona con alta precisión y un tiempo de medición corto. El aparato consume muy poca energía y está equipado con un sistema de desconexión automático de ahorro de energía.
- Medición de velocidad de objetos que se desplazan en alta velocidad. El objeto puede ser observado al mismo tiempo con el monocular.

La potencia de transmisión de los rayos láser es muy baja y por eso no hay peligro de lesión para los ojos. Por eso la elección de los objetos no está restringida. El telémetro RFS-700 es un instrumento compacto, ligero y de utilización fácil. El aparato es especialmente útil para viajeros, para visitas turísticas, en el golf, en caza, en actividades de camping, y también en proyectos técnicos. El aparato es ideal para numerosas actividades en la naturaleza.

Nomenclatura

1. Lente ocular
2. Compartimiento de batería
3. Interruptor, conectar/desconectar 
4. Botón modo (MODE)
5. Lente emisión rayos láser y del monocular
6. Lente de recepción de los rayos láser

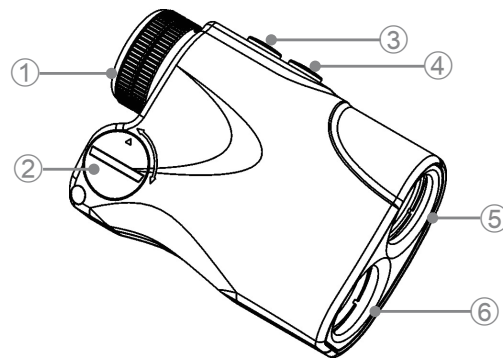

Datos técnicos

1. Medición de distancia

Alcance de medición: 15- 700 m, Precisión +/- 1 m

Duración de medición: 3s





2. Medición de velocidad

Alcance de medición: 0- 300 km/h, Precisión +/- 5km/h

Duración de medición: 3s

3. Monocular 6x24mm, óptica con tratamiento especial
4. Campo de visión a 1000m: 123m
5. Diámetro de lente de salida: 3,8mm
6. Tipo Láse: 905nm
7. Temperatura de funcionamiento: -20 hasta +50C
8. Alimentación: 1x CR2/3V pila
9. Indicación carga de pila 
10. Peso: 185g
11. Dimensiones: 104x72x41mm
12. Accesorios incluidos: CR2/3V Pila, estuche de nylon, paño de limpieza

Indicaciones en la pantalla LCD

1. **Ready:** Telémetro y sistema de medición de velocidad está disponible
2. **Range:** Modo telémetro/Modo medición de distancias está conectado
3. **Speed:** Speed Finder Modus /Modo medición de velocidad está conectado
4.  Indicación transmisión rayos láser
5.  Mira- debe ser apuntada hacia el centro del objeto de medición
6.  Indicación de distancia con 4 guarismos. En el caso que la medición haya sido realizada sin éxito, aparecerán 4 rayas "----".
7. **KMY/hs:** Unidades de distancia y velocidad medida. Indicación en "M"o "Y"en modo RANGE(distancia) y "KM/h"o"M/s"en modo SPEED (velocidad) .
8. **Quality >>>>>** Indicación de la calidad de medición en una medición de distancia.
9.  Indicación de carga de pila

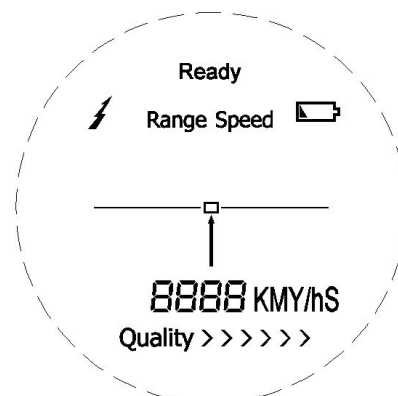

Manual de instrucciones

Telémetro láser Danubia RFS-700 con función de medición de velocidad

DÖRR

Utilización

1. Regulación del monocular

Gire la ocular hasta que Ude pueda ver el objeto de una manera nítida

2. Encender

El aparato RFS-700 tiene dos botones funcionales: START (Encender) y MODE (modo). Pulse el botón START durante aprox. para encender el aparato 1s. Ude verá la siguiente indicación (fig. A).

3. Utilización del Laser Range Finder/Telémetro

El aparato RFS-700 pone a disposición 2 modos: RANGE (Telémetro-Modo estándar) y SPEED (Modo medición velocidad). Pulsar breve el botón MODE, para seleccionar el modo de medición. En el caso que Ude haya elegido el modo RANGE, la palabra "Range" aparecerá en la parte superior de la pantalla LCD. Pulsar breve el botón START. Puede ver ahora la unidad de medición en la parte inferior de pantalla LCD.

Pulsar de manera permanente el botón START para empezar la medición de distancia. Ude puede ver el resultado de la medición en la parte inferior de pantalla LCD. Para terminar la medición soltar el botón START.

La indicación del rayo láser "↗" parpadea el el caso que el rayo láser es transmitido. Durante la medición de distancia puede ocurrir que la reflexión del objeto sea demasiado flaca. En la pantalla Ude puede ver la indicación "- - -" en vez del resultado de medición. En el caso que se haga una medición con éxito, puede Ude ver la indicación siguiente por debajo del resultado de medición; QUALITY>>>> Cuanto más flechas, tanto más fuerte es la reflexión. El aparato hace la distinción entre seis calidades de reflexión. Después de una medición, puede Ude ver la siguiente información en la pantalla (fig. B+C).

4. Utilización del Laser Speed Finder/ con función de medición de velocidad

Luego que Ude haya elegido el modo SPEED, la información "Speed" aparece en la pantalla. Pulsar breve el botón START. Durante la medición debe Ude apuntar siempre al objeto. El resultado de la medición debe ser presentado en 20s. En en caso negativo, pulsar de nuevo el botón START.

Durante la medición de velocidad, la indicación de transmisión del láser "↗" y la flecha en la parte inferior de la pantalla parpadean, la velocidad será indicada. Ude debe apuntar al objeto que se desplaza y hacer la medición en la dirección de desplazamiento del objeto. De lo contrario los valores medidos no serán correctos.

Después de la medición de velocidad, los valores serán indicados en la pantalla LCD (fig. D+E).

Modificación de las unidades de medición

Distancias serán indicadas en Metros por medio de un "M" o en Yardas por medio de un "Y". Pulse en modo RANGE el botón MODE para modificar las unidades de medición de „M" en "Y" o viceversa.

Velocidades serán indicadas en km/h por medio de "KM/ h" o en metros /seg por medio de "M/S". Pulse en modo SPEED el botón MODE para modificar las unidades de velocidad de "KM/h" en "M/S" o viceversa.

En el caso de una indicación en "M/S" los dos primeros guarismos son utilizados para los valores antes de la coma, después "-" así como un valor después de la coma. El resultado 12,8m/s será indicado como "12-8M/S".

Atención:

• Mediciones por medio de rayos Láser

La calidad de medición del telémetro depende fuertemente de la superficie del objeto, de la transmisión de la reflexión de las superficies no lisas, de las condiciones meteorológicas y de la visibilidad. En el caso de grandes superficies lisas, de color claro, sobre las cuales el rayo láser incide perpendicularmente, pueden ser medidas distancias más grandes.

• Desconexión automática

La desconexión será activada después de 20s de no utilización del aparato RFS-700 para ahorro de energía.

Precauciones y mantenimiento

Indicador de carga flaca de las pilas

- Cuando el símbolo "🔋" aparece, la carga de la pila no es suficiente. Pueden resultar mediciones incorrectas. Aconsejamos cambiar las pilas. Siempre que el aparato RFS-700 no sea utilizado durante un cierto tiempo, aconsejamos quitar las pilas.
- No toque la superficie de las lentes para no deteriorar el tratamiento especial.
- En el caso que una lente presente vestigios de suciedad exteriores, utilice el paño de limpieza suministrado o un otro paño blando y seco.
- No ejerza el aparato a fuerzas o choques. Evite la proximidad de fuego y protejalo contra la corrosión.
- Almacene el telémetro RFS-700 con función de medida de velocidad en un lugar fresco, seco y bien ventilado. Evite la exposición al polvo, bajo la luz solar directa y a variaciones extremas de temperatura.

ESP

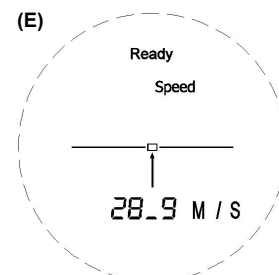
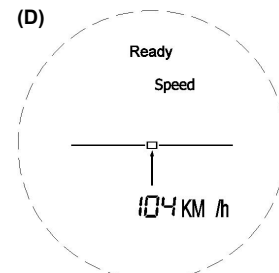
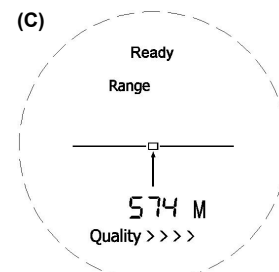
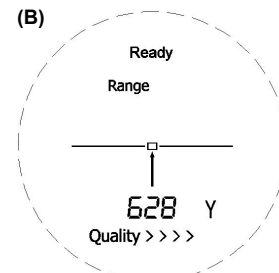
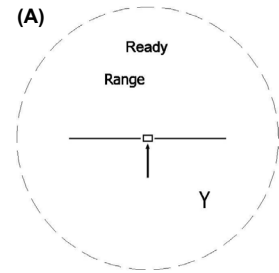

DÖRR GmbH
P.O. Box 1280 • 89202 Neu-Ulm/Germany
Phone +49 731 97037-0 • Fax +49 731 97037-37
export@doerrfoto.de • www.doerrfoto.de

